

NO.5 玉島長尾	(坪単価)	価格表参照	円
	価格	価格表参照	円

(所在地) 倉敷市玉島長尾字三丁目262番10 外

学校	長尾 小学校 玉島北 中学校	交通	JR新倉敷駅	徒歩	16	分
面積	価格表参照	m ² ()坪	地目	宅地	現況	宅地
設備	水道(公営)ガス(個別LPG)排水(公共下水道)					
都市計画	市街化区域					
道路状況	進入路:幅員 約6.0m 公道 団地内:幅員 約4.5m 私道					
用途地域	第1種住居地域	建ぺい率	60 %	容積率	200 %	
負担金	上下水道負担金:400,000円					
取引態様	仲介(販売提携) 仲介手数料要					
備考	完成物件 道路位置指定通知書:倉敷市指令建指第895号 令和2年3月16日					

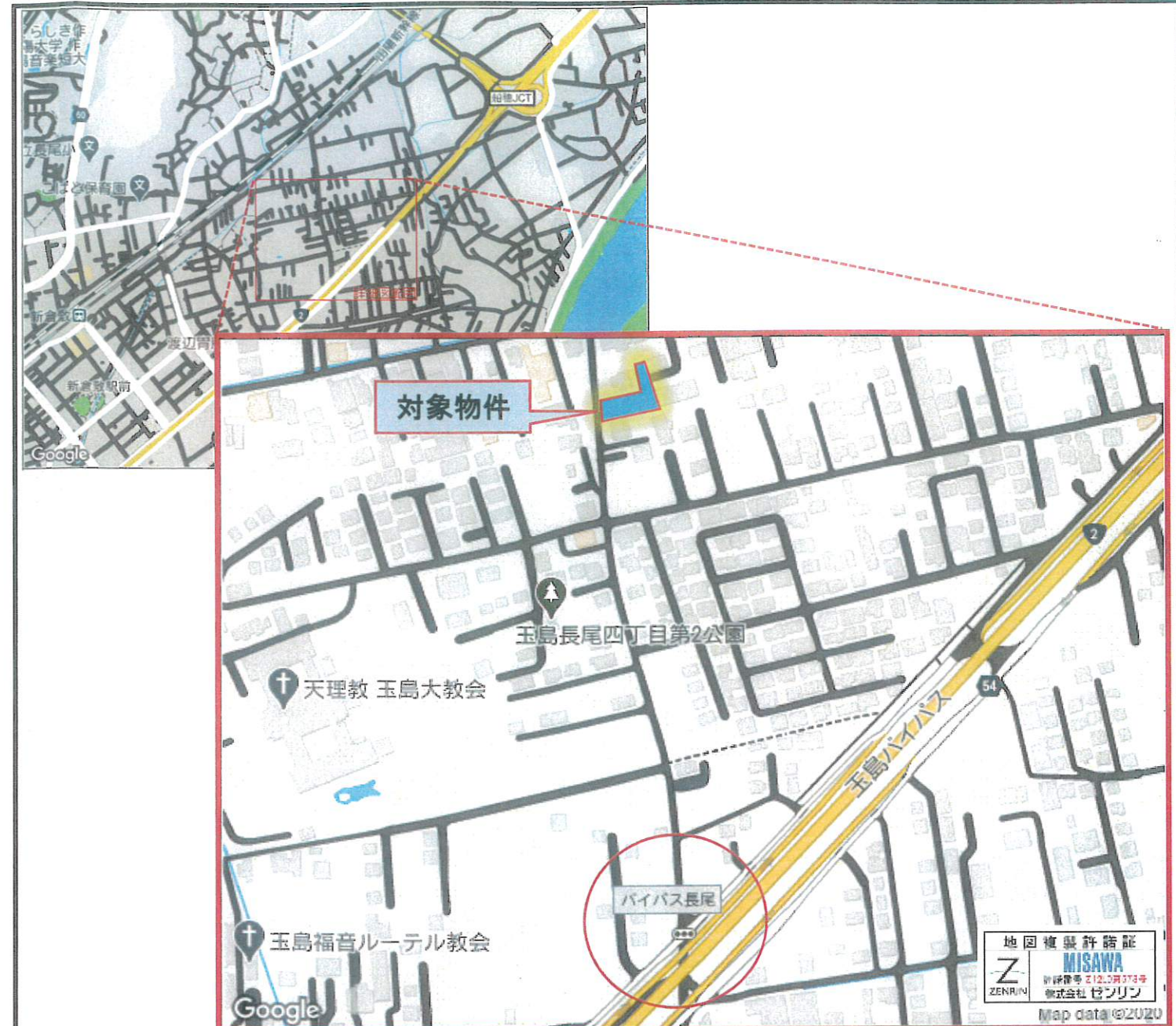
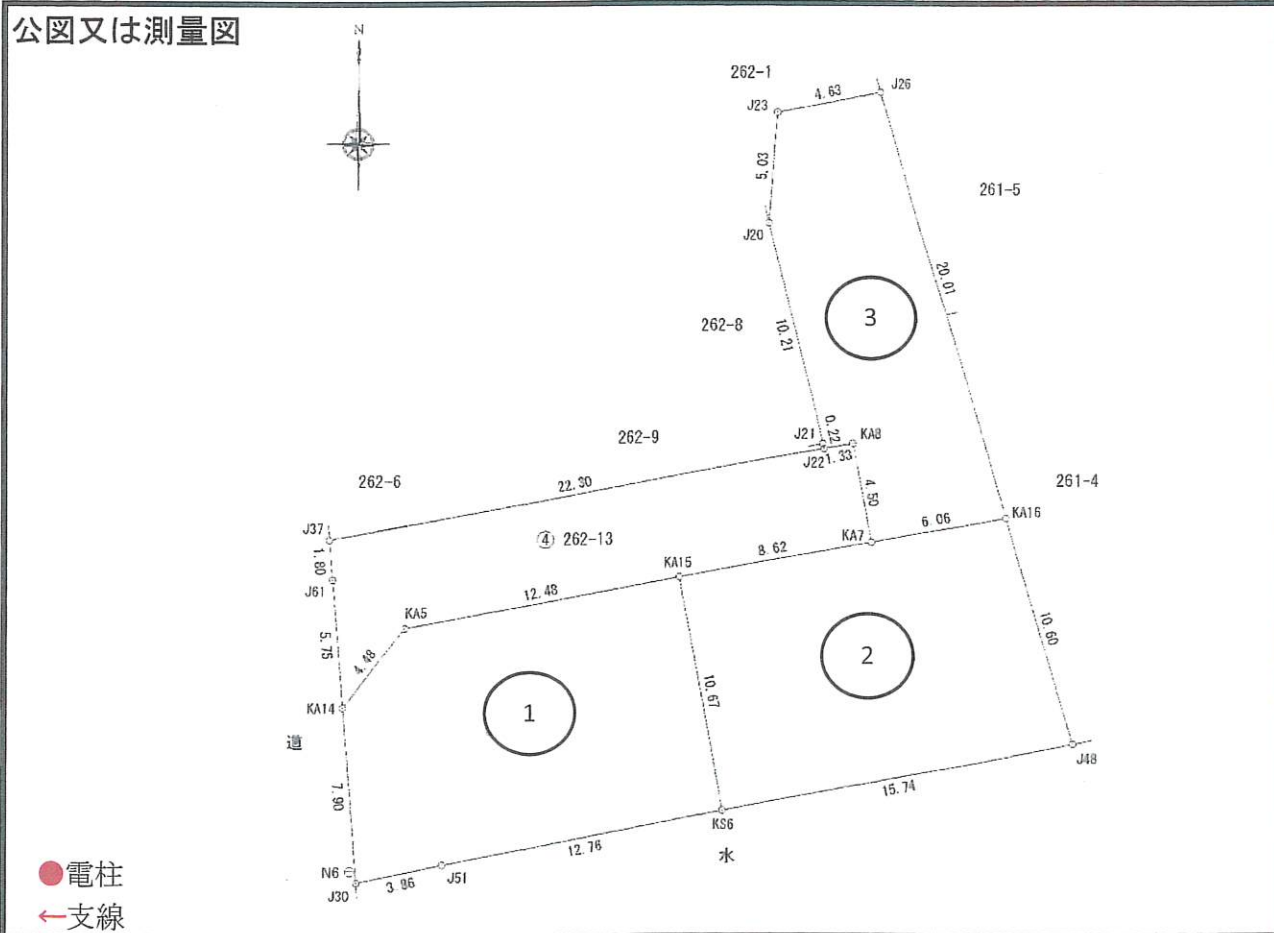

号地	面積(m ²)	面積(坪)	価格(円)	坪単価(円)	負担金(円)	総額(円)	仲介手数料(税込・円)
1	167.98	50.81	12,448,450	245,000	400,000	12,848,450	205,399
2	161.58	48.87	11,484,450	235,000	400,000	11,884,450	189,493
3	122.97	37.19	5,206,600	140,000	400,000	5,606,600	237,818

有限会社インテリア・オギハラ

倉敷市新倉敷駅前3丁目78-3 宅地建物取引業者免許/岡山県知事(8)第3503号

TEL:(086)526-4030/FAX:(086)526-4088

URL: <http://ogihara-fudousan.com> ※建築条件付き(ミサワホーム)